

MINI STEPPER

WITH COMPUTER

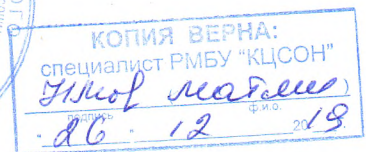
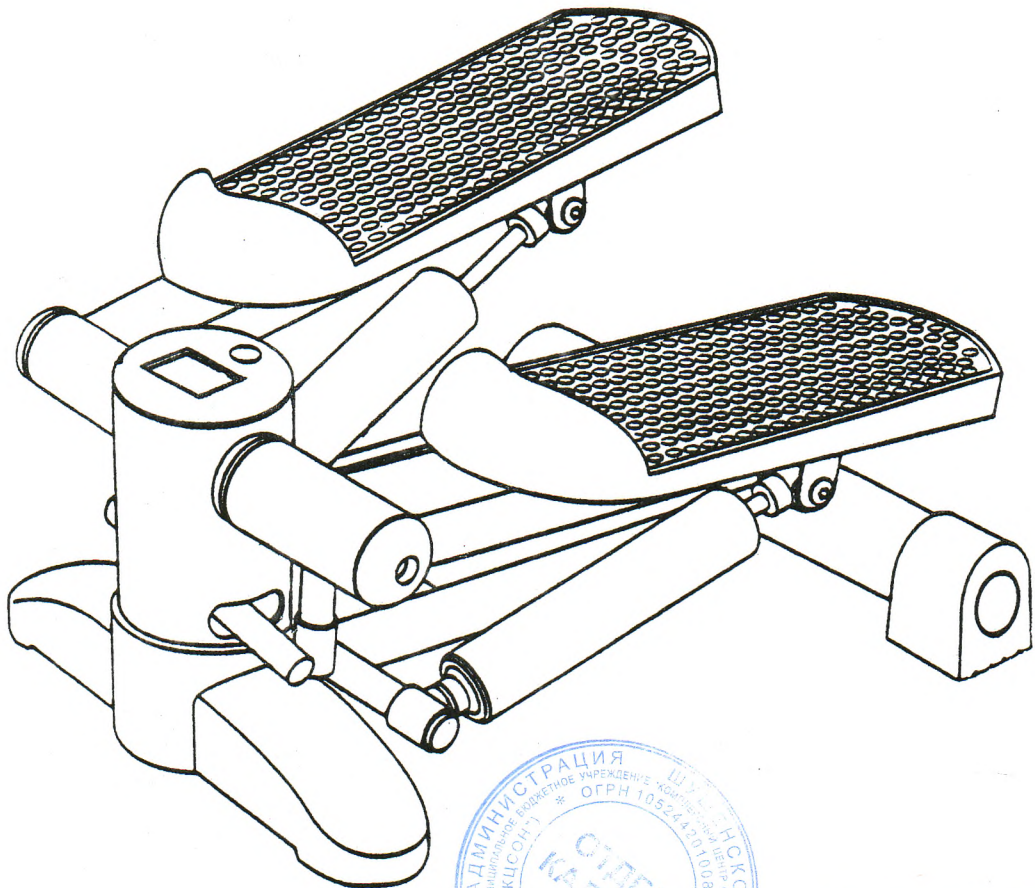

OWNER'S MANUAL

МИНИ СТЕППЕР DH-8101V

ВАШ МИНИСТЕППЕР ПОЛНОСТЬЮ СОБРАН, ВАМ ОСТАЛОСЬ ТОЛЬКО ВСТАВИТЬ БАТАРЕЙКИ ПЕРЕД ИСПОЛЬЗОВАНИЕМ СТЕППЕРА В ПЕРВЫЙ РАЗ. ЗАТЕМ ВЫ МОЖЕТЕ ПОЛЬЗОВАТЬСЯ КОМПЬЮТЕРОМ ДЛЯ ТРЕНИРОВОК И НА ЕГО ДИСПЛЕЕ ОТОБРАЗИТЬСЯ ЛЮБАЯ ВЫБРАННАЯ ВАМИ ФУНКЦИЯ И ВАШ РЕЗУЛЬТАТ ОТ ТРЕНИРОВКИ.

ДИАГРАММА СБОРКИ КОМПЬЮТЕРА.

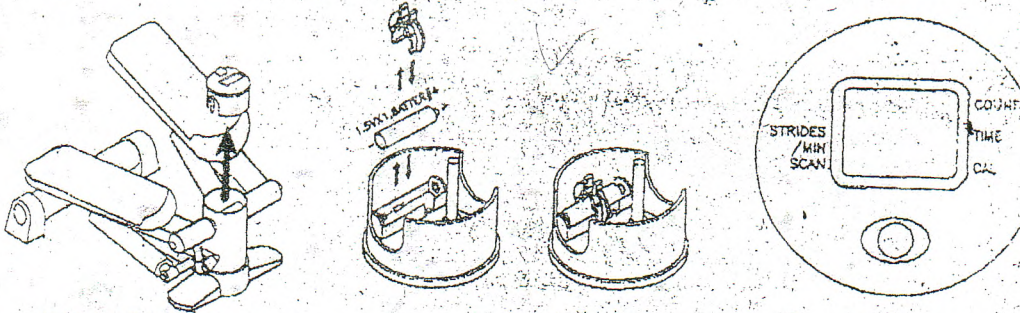

КОМПЬЮТЕР

НАЖАТЬ НА КЛАВИШУ ДЛЯ ВЫБОРА КАЖДОЙ ФУНКЦИИ КОМПЬЮТЕРА. ЕСЛИ ДЕРЖАТЬ ЕЕ ТРИ СЕКУНДЫ, ВСЕ ДАННЫЕ ОБНУЛЯТСЯ.

ФУНКЦИИ КОМПЬЮТЕРА

SCAN: АВТОМАТИЧЕСКИ ОТОБРАЖАЕТ ЗНАЧЕНИЯ КАЖДОЙ ФУНКЦИИ.
TIME: СЧЕТЧИК ВРЕМЕНИ ОТ НУЛЯ ДО 99:59, ОТСЧЕТ ПО СЕКУНДАМ.
CALORIES: АККУМУЛИРУЕТ КОЛ-ВО КАЛОРИЙ, ПОТРАЧЕННЫХ ВО ВРЕМЯ ТРЕНИРОВКИ. ЭТИ ДАННЫЕ ПРИБЛИЗИТЕЛЬНЫЕ И МОГУТ ИСПОЛЬЗОВАТЬСЯ ДЛЯ СРАВНЕНИЯ ПОСЛЕ ОКОНЧАНИЯ НЕСКОЛЬКИХ ТРЕНИРОВОК.
COUNT: СУММИРУЕТ КОЛ-ВО ШАГОВ, СДЕЛАННЫХ ЗА ВРЕМЯ ТРЕНИРОВКИ.
STRIDES/MIN: ОТОБРАЖАЕТ ТЕКУЩИЕ ШАГИ.

ПРИМЕЧАНИЕ:

1. ЧТОБЫ ВКЛЮЧИТЬ КОМПЬЮТЕР, НЕОБХОДИМО ПРОСТО НАЖАТЬ НА КНОПКУ ИЛИ НАЧАТЬ ТРЕНИРОВКУ.
2. ЕСЛИ В КОМПЬЮТЕР НЕ ПОСТУПАЕТ СИГНАЛА В ТЕЧЕНИЕ 4 МИНУТ, КОМПЬЮТЕР АВТОМАТИЧЕСКИ ОТКЛЮЧАЕТ ДИСПЛЕЙ.

ВАЖНО:

1. ПРОВЕРИТЬ ВСЕ СОЕДИНЕНИЯ НА ПРОЧНОСТЬ КРЕПЛЕНИЯ ПЕРЕД ИСПОЛЬЗОВАНИЕМ СТЕППЕРА.
2. КРЕПКО ЗАВИНТИТЬ ВСЕ ГАЙКИ И ВИНТЫ.
3. ДЛЯ ПРОВЕДЕНИЯ ТРЕНИРОВОК НА СТЕППЕРЕ ЕГО НЕОБХОДИМО РАЗМЕСТИТЬ НА РОВНОЙ СУХОЙ ПОВЕРХНОСТИ.
4. РЕКОМЕНДУЕТСЯ ПРОВЕСТИ РАЗМИНКУ ПЕРЕД ТРЕНИРОВКОЙ НА СТЕППЕРЕ.
5. НЕ РАЗРЕШАЙТЕ ДЕТЯМ ИГРАТЬ СО СТЕППЕРОМ ИЛИ ВОКРУГ НЕГО.
6. РЕКОМЕНДУЕТСЯ ТРЕНИРОВАТЬСЯ В ОБУВИ С ХОРОШЕЙ ПОДОШВОЙ. ОДЕЖДА С РАЗВИВАЮЩИМИСЯ ЧАСТЯМИ НЕ ПОДХОДИТ ДЛЯ ТРЕНИРОВОК - ОНА МОЖЕТ ПОПАСТЬ В ПОДВИЖНЫЕ ЧАСТИ СТЕППЕРА.
7. ЖЕЛАТЕЛЬНО ПРОКОНСУЛЬТИРОВАТЬСЯ С ВРАЧОМ О ВОЗМОЖНОСТИ ТРЕНИРОВАТЬСЯ НА СТЕППЕРЕ.
8. НЕОБХОДИМО ИСПОЛЬЗОВАТЬ СТЕППЕР СТРОГО ПО НАЗНАЧЕНИЮ.
9. НЕЖЕЛАТЕЛЬНО ДОТРАГИВАТЬСЯ ДО ЦИЛИНДРОВ ПОСЛЕ ПРОВЕДЕНИЯ ТРЕНИРОВКИ.

КОПИЯ ВЕРНА:
специалист РМБУ "КЦСОН"
Г.И.И. Матем
26 12 2019

